

# РУКОВОДСТВО FEI ДЛЯ СТЮАРДОВ



## ВЫЕЗДКА

Издание 2009 года.  
Обновлено в феврале 2019 года

**СОДЕРЖАНИЕ**

<b>ПРЕДИСЛОВИЕ</b> .....	3
<b>1. ИДЕЯ СТЮАДИНГА И ЕГО ЦЕЛИ</b> .....	5
1.1 Что такое стюардинг.....	5
<b>2. СТЮАДИНГ</b> .....	5
2.1 Задачи стюардинга FEI.....	5
2.2 Организация системы стюардинга внутри FEI (структура и иерархия).....	5
2.3 Рабочее место для стюарда (стюардов).....	7
2.4 Взаимодействие между Официальными лицами FEI и спортсменами (всадниками, владельцами лошадей, представителями команд, тренерами и коноводами).....	8
<b>3. КОНЮШНИ</b> .....	8
3.1 Допуск на территорию конюшен.....	8
3.2 Стюардинг на территории конюшен.....	8
3.3 Грумы (коноводы).....	10
3.4 Передвижение по территории проведения соревнований.....	10
3.5 Стюардинг на разминочных полях.....	10
3.6 Территория для выпаса.....	10
<b>4. ПРЕДУПРЕЖДАЮЩИЕ КАРТОЧКИ</b> .....	11
<b>5. ВЕТЕРИНАРНЫЕ ВЫВОДКИ, ОСМОТРЫ И ПРОВЕРКА ПАСПОРТОВ</b> .....	11
5.1 Требования к Выводкам лошадей.....	11
5.2 Протокол выводки согласно правилам.....	12
5.3 Процедура выводки.....	12
<b>6. КОНТРОЛЬ ЗА ПРИМЕНЕНИЕМ МЕДИКАМЕНТОВ</b> .....	13
6.1 Антидопинговые правила и правила контроля за применением медикаментов у лошадей (EADCMR).....	13
6.2 Контроль за применением медикаментов – всадники (ВАДА).....	13
<b>7. ЖЕСТОКОЕ ОБРАЩЕНИЕ С ЛОШАДЬМИ</b> .....	13
<b>8. ПРЕДУПРЕЖДАЙТЕ НАРУШЕНИЯ</b> .....	14
<b>9. РАЗНОЕ</b> .....	14
9.1 Публика.....	14
9.2 Грунт.....	14
9.3 Расписание работы тренировочных полей.....	14
9.4 Стремена.....	15
9.5 Реклама на всадниках и лошадях.....	15
<b>10. ЮРИДИЧЕСКИЕ ПРОЦЕДУРЫ И САНКЦИИ</b> .....	15
10.1 Правовая база.....	15
10.2 Несколько практических советов.....	16
10.3 Протесты (ОР ст. 163).....	16
10.4 Апелляции (ОР ст. 165).....	18
<b>11. ОТЧЕТ И ПОДВЕДЕНИЕ ИТОГОВ</b> .....	18
11.1 Отчеты (ОР ст. 164).....	18
11.2 После соревнования.....	19
11.3 Чек-лист Шеф-стюарда.....	19
<b>ПРИЛОЖЕНИЕ I – ОТЧЕТ ШЕФ-СТЮАРДА</b> .....	21
<b>ПРИЛОЖЕНИЕ II – ПОЗИЦИЯ ШЕФ-СТЮАРДА</b> .....	22
<b>ПРИЛОЖЕНИЕ III – ПЛАН МЕСТА ПРОВЕДЕНИЯ СОРЕВНОВАНИЙ</b> .....	23
<b>ПРИЛОЖЕНИЕ IV (ЧАСТЬ I) – РАСПИСАНИЕ ТРЕНИРОВОЧНЫХ ПОЛЕЙ</b> .....	24
<b>ПРИЛОЖЕНИЕ IV (ЧАСТЬ II) – РАСПИСАНИЕ РАЗМИНОЧНОГО И БОЕВОГО ПОЛЕЙ</b> .....	25
<b>ПРИЛОЖЕНИЕ IV (ЧАСТЬ III) – РАСПИСАНИЕ ТРЕНИРОВОК</b> .....	26
<b>ПРИЛОЖЕНИЕ V – ГРАФИК РАБОТЫ СТЮАРДОВ</b> .....	27
<b>ПРИЛОЖЕНИЕ VI – ВЫВОДКА</b> .....	28
<b>ПРИЛОЖЕНИЕ VII - ИНФОРМАЦИОННАЯ КАРТА ДЛЯ ДЕННИКА</b> .....	29
<b>ПРИЛОЖЕНИЕ VIII - НОЧНОЙ КОНТРОЛЬ НА КОНЮШНЕ</b> .....	30
<b>ПРИЛОЖЕНИЕ IX – КОНТРОЛЬ СНАРЯЖЕНИЯ НА СОРЕВНОВАНИЯХ FEI</b> .....	31
<b>ПРИЛОЖЕНИЕ X – РАЗРЕШЕННЫЕ ВИДЫ УДИЛ</b> .....	33
<b>ПРИЛОЖЕНИЕ XI – СХЕМА БОЕВОГО ПОЛЯ</b> .....	36
<b>ПРИЛОЖЕНИЕ XII – РЕКОМЕНДАЦИИ К РУКОВОДСТВУ FEI ДЛЯ СТЮАРДОВ</b> .....	37
<b>ПРИЛОЖЕНИЕ XIII – НОВОЕ. ТЕХНИКА ТРЕНИРОВОК ДО И ПОСЛЕ СОРЕВНОВАНИЯ</b> .....	39

**ПРЕДИСЛОВИЕ**

В последние годы международные соревнования по конному спорту быстро развиваются, поэтому, чтобы соответствовать высочайшим стандартам, стюардинг должен постоянно совершенствоваться.

Данное Руководство призвано стать помощником тем, кто исполняет обязанности стюарда на международных соревнованиях по выездке.

Руководство для стюардов в выездке является специальным разделом Правил и Регламентов FEI, и должно читаться совместно с Уставом, Общим Регламентом, Правилами по выездке и Ветеринарным Регламентом.

На всех соревнованиях FEI необходимо всегда строго следовать правилам и поддерживать определенные минимальные стандарты. Данное Руководство включает в себя большое количество практических рекомендаций, позволяющих организовать соревнования наилучшим образом, к чему всегда следует стремиться.

Главное, о чем должны заботиться все должностные лица и организаторы соревнований - это обеспечение безопасности всадника и благополучия лошади, а также соблюдение принципов честной игры.

В Руководстве невозможно предусмотреть все случаи, которые могут иметь место во время соревнований. При возникновении непредвиденных ситуаций или в исключительных обстоятельствах Главная Судейская Коллегия совместно с Техническим Делегатом должны принять решение, отвечающее духу спорта и максимально приближенное к Правилам по выездке и Общему Регламенту.

В случае противоречия данного Руководства для стюардов в выездке Правилам по выездке, последние имеют приоритет. В настоящем Руководстве нет выдержек из Правил по выездке, только ссылки, так как правила периодически меняются.

**ВВЕДЕНИЕ****1. Девиз стюардинга**

«Помогать, предотвращать, вмешиваться»

**2. Обеспечение принципа «Честной игры» при помощи хорошей Программы стюардинга FEI**

В последние годы международные соревнования по конному спорту достигли такого уровня развития, что стюардинг стал одним из важнейших аспектов на любых соревнованиях. Стюард призван принимать быстрые, обоснованные решения и вмешиваться в ситуации, требующие официальной, авторитетной, но справедливой реакции. Помимо основных обязанностей официальных лиц в конном спорте, наряду с опытом и здравым смыслом качественный стюардинг подразумевает понимание общепринятых правил поведения, знание правил соревнований и регламентов. Для наилучшей работы стюардам нужен также опыт и здравый смысл.

Услуги квалифицированных стюардов необходимы на соревнованиях от самого высокого уровня, где выступают профессионалы, до более низкого, где участвуют начинающие всадники, в том числе на арендованных лошадях. Начинающие спортсмены часто подражают известным опытным всадникам и перенимают у них методы тренировки и поведение. Основная цель стюардов состоит в том, чтобы приложить максимум усилий и гарантировать, что спортсмены, участвующие в соревнованиях, уважительно относятся к своим лошадям, официальным лицам, зрителям, соперникам и всем, вовлеченным в спорт.

Поскольку не может быть двух одинаковых соревнований, стюардам всегда следует выносить справедливые и продуманные решения. Шеф-стюард FEI должен заботиться о поддержании высоких стандартов на каждом соревновании, а также стремиться повышать уровень компетентности участников и официальных лиц. Благополучие лошади имеет первостепенное значение.

**2. Кодекс поведения по отношению к лошади**

Международная федерация конного спорта (FEI) требует, чтобы все лица, вовлеченные в международный конный спорт, придерживались Кодекса поведения FEI по отношению к Лошади, а также признавали, что благополучие Лошади всегда должно быть объектом первостепенного значения и никогда не должно быть подчинено конкуренции или коммерческим интересам.

На всех этапах подготовки и тренировки спортивной лошади ее благополучие должно быть важнее всех прочих потребностей. Это означает, что уход за лошадьми, методы тренировки, ковка, снаряжение и транспортировка должны быть высокого качества.

Лошади и всадники должны быть в надлежащей физической форме, достаточно подготовленными и обладать хорошим здоровьем, чтобы быть допущенными к участию в соревнованиях. Соревнования не должны наносить ущерб благополучию лошади. Необходимо уделять серьезное внимание соревновательным полям, состоянию грунтов, погодным условиям, конюшням, безопасности и готовности лошади к транспортировке по окончании соревнований.

Все возможные меры должны быть предприняты, чтобы лошадям оказывалось необходимое внимание после выступлений. Это касается надлежащего ветеринарного обслуживания, лечения спортивных травм и должного ухода по завершении спортивной карьеры.

FEI призывает всех лиц, вовлеченных в конный спорт, стремиться к получению наилучшего образования в своей сфере деятельности.

## 1. ИДЕЯ СТЮАРДИНГА И ЕГО ЦЕЛИ

Термины «стюардинг» и «стюард» могут по-разному интерпретироваться, поэтому необходимо дать им точное определение.

### 1.1 Что такое стюардинг

Стюардинг - это контроль, обеспечиваемый специально подготовленными людьми на международных соревнованиях, цель которого - обеспечение благополучия лошадей, а так же соблюдение равных условий для всех участников соревнований.

## 2. СТЮАРДИНГ

### 2.1 Задачи стюардинга FEI

Целью стюардинга является:

- защита благополучия лошадей и обеспечение принципов честной борьбы;
- помощь Оргкомитетам (ОК) в успешном проведении турнира в соответствии с правилами и регламентами FEI.

### 2.2 Организация системы стюардинга внутри FEI (структура и иерархия)

#### 2.2.1 Директор FEI по стюардингу

Директор FEI по стюардингу назначается Бюро FEI из членов Штаб-квартиры FEI. Обязанности Директора по стюардингу:

- Координировать все вопросы, относящиеся к стюардингу во всех дисциплинах;
- Поддерживать связь между Почетными Генеральными стюардами FEI по каждой дисциплине;
- Отчитываться перед Бюро.

#### 2.2.2 Почетный Генеральный стюард FEI по дисциплине

Почетный Генеральный Стюард FEI назначается Бюро FEI для каждой дисциплины и является ответственным за службу стюардинга FEI в своей дисциплине.

Обязанности Почетного Генерального стюарда FEI:

- Поддерживать связь с Директором FEI по стюардингу и ежегодно предоставлять отчет по работе службы стюардинга;
- Поддерживать связь с Региональным Генеральным стюардом;
- Поддерживать связь с Комитетом по выезде;
- Совместно со Штаб-квартирой FEI ежегодно разрабатывать список семинаров для обучения стюардов;
- Осуществлять надзор за службой стюардинга в выезде.

#### 2.2.3 Региональный Генеральный стюард FEI – назначается FEI для определенных регионов.

Обязанности Регионального Генерального стюарда FEI:

- Предоставлять отчет по стюардингу в своем регионе Почетному Генеральному стюарду FEI.

#### 2.2.4 Генеральный стюард НФ по дисциплине

Каждая НФ предлагает FEI кандидатуру, который отвечает за стюардинг во время международных соревнований, проводимых в стране. Чтобы быть назначенным на должность Генерального стюарда, нужно иметь статус Стюарда FEI 3-го Уровня. Помимо всего прочего Генеральный Стюард должен отправлять отчет Региональному

**Руководство FEI для стюардов (выездка)**

Генеральному стюарду FEI с предложениями по улучшению стюардинга.

Обязанности Генерального стюарда:

- Выступать в качестве контактного лица между своей НФ и Региональным Генеральным стюардом FEI и, по необходимости, Почетным Генеральным стюардом FEI по вопросам стюардинга в рамках своей дисциплины;
- Консультировать свою НФ по всем вопросам в рамках своей компетенции;
- Знать принципы организации международных соревнований;
- Знать правила по дисциплине, иметь глубокие познания в вопросах ветеринарии, знать Ветеринарный Регламент FEI и юридическую систему FEI.
- Информировать Оргкомитеты всех международных турниров, проходящих в его стране об их ответственности касательно стюардинга и безопасности конюшен.

Небольшим Национальным Федерациям разрешено назначать одного Генерального стюарда FEI ответственным за более чем одну дисциплину, однако, он должен быть компетентен во всех дисциплинах, на которые назначается.

Генеральный стюард FEI по дисциплине отвечает за организацию семинаров Уровня 1, 2 и 3 в своей НФ.

### 2.2.5 Шеф-стюард

Чтобы иметь право работать в качестве Шеф-стюарда на международных соревнованиях необходимо успешно пройти курс FEI для Стюардов и входить в списки Стюардов FEI. Количество Стюардов FEI в каждой стране должно быть пропорционально количеству международных соревнований, которые в ней проводятся.

Шеф-стюард должен знать английский язык, как один из официальных языков FEI. Этот специалист должен иметь опыт работы в конном спорте, в частности в выездке, и демонстрировать хорошее знание Правил и Регламентов FEI по выездке, Общего Регламента и Ветеринарного Регламента.

Каждый ОК должен назначить Шеф-стюарда из списков Стюардов FEI. Если в рамках турнира проходят соревнования по более чем одной дисциплине, необходимо назначить Шеф-стюарда для каждой дисциплины. Один из них назначается главным Шеф-стюардом всего турнира.

Шеф-стюард должен входить в состав Оргкомитета соревнований. Его имя должно быть указано в положении о соревнованиях. Он отвечает за организацию стюардинга на соревнованиях и подчиняется Президенту Главной Судейской Коллегии. Если назначен Технический Делегат, они должны сотрудничать как до, так и во время турнира (см. Приложение II).

Шеф-стюард обязан незамедлительно докладывать Президенту Главной Судейской Коллегии (ОР ст. 155.5) о любых действиях, которые он сочтет противоречащими правилам и регламентам, в рамках своей компетенции. Он должен информировать Президента Главной Судейской Коллегии, Апелляционный Комитет и Технического Делегата о любых нарушениях, заслуживающих желтой карточки и дополнительных санкций. Согласно ст. 169.7.1 Общего Регламента FEI Шеф-стюард имеет право дать всаднику Желтую Карточку в следующих случаях: жестокое обращение с лошадьми, некорректное поведение по отношению к Официальным лицам. Нужно понимать, что этот список не окончательный, и желтая карточка может быть выдана и по другим причинам. Шеф-стюард должен проинформировать ОК в случае, если была выдана Желтая карточка.

В течение соревнований Шеф-стюард и Ассистенты наряду с аккредитацией Оргкомитета должны носить на видном месте бэйджи Стюардов FEI.

Всю ответственность за организацию стюардинга и работу команды стюардов на соревнованиях несет Шеф-стюард.

**Руководство FEI для стюардов (выездка)**

После каждого соревнования Шеф-стюард должен отправить отчет Директору департамента выездки в Штаб-квартиру FEI. Копии отправляются Президенту Главной Судейской Коллегии, Оргкомитету, Генеральному Стюарду НФ и Генеральному Секретарю проводящей соревнования НФ. В случае необходимости, в отчет Шеф-стюарда вносятся рекомендации по улучшению (см. Приложение I).

**2.2.6 Ассистент Шеф-стюарда**

В зависимости от типа и продолжительности соревнований оргкомитет должен назначить необходимое количество Ассистентов Шеф-стюарда. Данный специалист должен иметь 1 Уровень FEI.

**2.2.7 Команда стюардов**

Оргкомитет совместно с Шеф-стюардом ответственны за формирование профессиональной команды стюардов, способной обеспечить необходимый контроль во время соревнований. Шеф-стюард должен проводить ежедневный инструктаж.

Инструктаж проводится Шеф-стюардом и его ассистентами до начала международного соревнования. Должны быть рассмотрены следующие вопросы:

- Наблюдение и безопасность на конюшнях
- Контроль за разминочными полями
- Патрулирование зон с ограниченным доступом
- Ветеринарная помощь и допинг-контроль
- Своевременное предотвращение жесткого обращения с лошадьми
- Выводка
- Процедура сообщения об инцидентах
- Корректное поведение по отношению к всадникам, коноводам и тренерам
- Расписание работы
- Питание
- Размещение
- Зоны ответственности
- Группы стюардинга
- Прибытие
- Дежурство по конюшне
- Тренировки
- Разминка
- Проверка снаряжения
- Проведение соревнований
- Церемония награждения

**2.3 Рабочее место для стюарда (стюардов)**

Оргкомитет должен обеспечить стюардов соответствующими рабочими условиями. Должна быть предоставлена комната или трейлер со столом, стульями и напитками, чтобы у них была возможность время от времени отдохнуть. Если стюарды работают на соревнованиях, проходящих на открытом воздухе, необходимо сделать все возможное, чтобы обеспечить их навесом между тренировочными полями или в непосредственной близости от них, чтобы стюарды имели возможность наблюдать за всеми действиями спортсменов. Для оперативной связи вся команда стюардов должна быть обеспечена рациями.

Все стюарды, работающие на международных соревнованиях, должны иметь хорошо различимые знаки аккредитации (бэйджи, браслеты, нагрудники, и т.д.) и должны иметь право свободного входа во все зоны ограниченного доступа, включая все помещения конюшни, тренировочные поля, места сбора участников и прочие зоны, находящиеся под контролем Оргкомитета.



## 2.4 Взаимодействие между Официальными лицами FEI и спортсменами (всадниками, владельцами лошадей, представителями команд, тренерами и коноводами)

Необходимо сделать все возможное для установления хороших рабочих взаимоотношений между Официальными лицами и спортсменами.

Не следует забывать, что спортсмены преследуют собственные интересы, которые могут противоречить требованиям правил и процедурам, применяемым во время соревнований.

Гораздо лучше предотвратить нарушение правил, чем реагировать, когда оно уже произошло. Чтобы быть в состоянии своевременно предотвратить нарушение, необходимо хорошо знать правила и регламенты.

## 3. КОНЮШНИ

### 3.1 Допуск на территорию конюшен

Для обеспечения более высокого уровня безопасности конюшни должны быть огорожены стеной или забором. Допуск на территорию конюшен должен быть ограниченным и контролируемым. Это дает сразу два преимущества: препятствует входу посторонних лиц и предотвращает неконтролируемый выход лошадей. Территория должна быть достаточно большой, чтобы в экстренных случаях можно было эвакуировать лошадей с конюшен.

Все лошади должны размещаться на территории конюшен. Лошади не могут покидать территорию конюшен без идентификационного номера.

Строгие меры по охране конюшен имеют первостепенное значение. Во время соревнований допуск на территорию конюшен ограничен. Право доступа на территорию конюшен с разрешения Оргкомитета имеют только следующие лица при условии наличия требуемой аккредитации (См. ст. 1005.5.2 ВР):

- Спортсмен и 1 сопровождающее лицо
- Технический Делегат или Иностранский судья
- Члены Главной Судейской Коллегии или Апелляционного Комитета
- Шеф-стюард и его ассистенты
- Лечащий ветеринарный врач
- Ветеринарная Комиссия/Делегат
- Офицеры допинг-контроля
- Официальный коваль, коваль команды либо личный коваль спортсмена
- Не более двух владельцев на лошадь согласно информации в паспорте лошади
- Представители команды, тренеры, коноводы
- Ветеринары команды и ветеринары, сопровождающие спортсменов, выступающих в личном зачете
- Физиотерапевты, зарегистрированные Ветеринарной Комиссией/Делегатом
- Президенты и Генеральные Секретари НФ также могут посещать конюшни с разрешения Оргкомитета

Необходимо, чтобы лицо, ответственное за аккредитацию, было членом Оргкомитета.

#### Контроль доступа

Система контроля доступа должна действовать на всех входах на территорию конюшен, поскольку это самый эффективный и надежный способ идентификации всех входящих в конюшню и выходящих из нее в любое время. Дополнительная информация ниже.

### 3.2 Стюардинг на территории конюшен

По крайней мере, один стюард, подчиняющийся непосредственно Шеф-стюарду, должен



**Руководство FEI для стюардов (выездка)**

присутствовать на территории конюшен 24 часа в сутки в течение всего периода соревнования, либо находиться в непосредственной близости от нее. В случае необходимости ему может помочь ассистент.

Никто не имеет права находиться на конюшнях, когда они официально закрыты. Любые лица, которым требуется доступ на конюшни в часы, когда она закрыта, должны обратиться к дежурному стюарду. Они должны иметь требуемую аккредитацию, подписать форму «Ночной контроль на конюшне» (Приложение VIII руководства для стюардов), все время, пока они находятся на охраняемой территории конюшен, их должен сопровождать Стюард FEI. Каждое утро форма «Ночной контроль на конюшне» передается Шеф-стюарду.

Стюарды FEI (либо нанятая Оргкомитетом служба охраны) должны осуществлять регулярное патрулирование охраняемой территории конюшен. Данное патрулирование должно быть хорошо заметным и очевидным для всех. Оно должно происходить круглосуточно, даже когда конюшни закрыты. Патрулирование не должно проходить по заданному маршруту, чтобы иметь возможность заметить и предотвратить любое противоправное действие или жестокое обращение с лошадьми. О любых правонарушениях необходимо незамедлительно сообщать ответственному стюарду на конюшне, который, в свою очередь, обязан доложить Шеф-стюарду, который докладывает об этом непосредственно Президенту Судейской Коллегии. Кроме того, стюарды должны запрашивать соответствующую Медицинскую форму в случае, если лошадь получала какое-либо лечение; это относится также к использованию аэрозолей.

Любое лицо, обнаруженное на охраняемой территории конюшен в часы ее закрытия без соответствующего разрешения, будет лишено аккредитации на все оставшееся время соревнований. Кроме того, на усмотрение Судейской Коллегии, всадник, имеющий отношение к данному конюводу и т. д. может быть дисквалифицирован до конца соревнований.

Таким образом, обязанностью стюардов является охрана благополучия лошадей и предотвращение любых форм правонарушений.

Конюшни должны:

- По возможности находиться в месте проведения соревнований
- Соответствовать требованиям местного законодательства
- Иметь свободные аварийные выходы
- Иметь соответствующее противопожарное оборудование в достаточном количестве
- Иметь надписи «Не курить»
- Быть проверены на безопасность и прочность
- Быть пронумерованы и промаркированы
- Иметь соответствующую вентиляцию, водоснабжение и подстилку
- Иметь чистую территорию и место для утилизации навоза
- Иметь место для хранения кормов и подстилки
- Иметь один вход открытый 24 часа в сутки
- Иметь проходы между денниками шириной 2 метра минимум, хотя настоятельно рекомендуется ширина не менее 3 метров.

Конюшни - Минимальные Требования:

- Должны быть убраны и продезинфицированы до приезда лошадей
- Должны быть хорошо проветрены
- Должны являться зоной ограниченного доступа (Безопасность)
- Иметь мойки для лошадей
- Иметь достаточную мощность электропроводки и необходимое количество розеток
- Иметь место для амуниции и снаряжения
- Иметь достаточное количество душевых и туалетов для грумов
- На территории конюшен не должны парковаться автомобили, грузовики и мотоциклы. Велосипеды и электробайки допускаются по решению Оргкомитета.
- Офис для Стюардов по возможности должен находиться в непосредственной близости от

**Руководство FEI для стюардов (выездка)**

конюшен, Менеджера конюшен и Лечащего ветеринарного врача.

На конюшне должны быть:

- Информационная доска
- Минимум два денника для МСР
- Минимум два денника-изолятора
- Кафетерий – «уголок для встреч» на территории конюшен
- Горячая вода
- Специальная зона для курения вдали от сена/опилок/соломы
- Конюшни должны иметь крышу

**3.3 Грумы (коноводы)**

Если требуется размещение для грумов, оно должно находиться на территории конюшен; Только грумы, соответствующим образом зарегистрированные Оргкомитетом, могут получить разрешение оставаться рядом с лошадьми на ночь. Данное разрешение может быть получено только в исключительных случаях, таких как болезнь лошади и т.п.

Ответственное лицо обязано убедиться, что его/ее грум, либо любые другие аккредитованные лица, имеющие допуск к его/ее лошади, ознакомлены с требованиями безопасности и процедурой стюардинга на данном соревновании.

**3.4 Передвижение по территории проведения соревнований**

Передвижение лошадей между конюшнями, тренировочными полями, полем для выпаса и боевым полем должно строго контролироваться. С оптимальной схемой расположения объектов для выездки можно ознакомиться в Приложении III данного документа. Несомненно, необходимо проявлять гибкость в зависимости от требований других дисциплин (если параллельно проходят соревнования по другой дисциплине) и конкретных условий, однако, везде, где возможно, необходимо следовать оптимальной схеме.

**3.5 Стюардинг на разминочных полях****3.5.1 Разминочные поля**

К разминочным полям относятся все поля, используемые для разминки, тренировки и т.д. Таким образом, все эти поля далее в тексте будут называться разминочными полями.

Шеф-стюард должен убедиться, что все разминочные поля находятся под наблюдением стюардов все время, когда они официально открыты. Кроме того, он должен убедиться в том, что, когда разминочные поля закрыты, они находятся под наблюдением время от времени.

**3.5.2 Поле 10-минутной готовности**

Это последнее разминочное поле перед въездом на боевое поле. Поле 10-минутной готовности является обязательным для Олимпийских Игр и Чемпионатов и рекомендуется для всех CDI/CDIO. Полностью оборудованное поле должно иметь такой же грунт, как и боевое поле. Всадник может выехать на данное поле, как только предыдущий всадник его покинет. На поле 10-минутной готовности одновременно может находиться не более одного всадника. Использование поля 10-минутной готовности не является обязательным. Все время использования поля должен присутствовать стюард. Подгонка снаряжения и общее приведение лошади в порядок разрешены.

**3.6 Территория для выпаса**

Для всех соревнований на открытом грунте рекомендуется предоставлять территорию для выпаса. Эта территория должна находиться под периодическим наблюдением. Если она

имеется, лошадей там можно только пасти или шагать в руках, их идентификационные номера должны быть хорошо видны.

#### **4. ПРЕДУПРЕЖДАЮЩИЕ КАРТОЧКИ**

В соответствии с 23-м изданием Общего Регламента FEI, действующим с 1 января 2009 года, с изменениями и дополнениями, вступившими в силу с 1 января 2016 года (Ст. 169), в случаях, указанных в параграфах 169.6.2 (жестокое обращение с лошадью) и 169.6.3 (некорректное поведение по отношению к Официальным лицам или иным лицам, имеющим отношение к соревнованию), а также в менее серьезных случаях и в случаях, приведенных в спортивных правилах, Президент Судейской коллегии, Президент Апелляционного Комитета и Шеф-стюард, вместо процедур, предусмотренных правовой системой, могут вручить Ответственному лицу (спортсмену) Желтую Предупреждающую карточку как лично в руки, так и другим подходящим способом.

В случае получения Предупреждающей карточки, по решению Судейской коллегии, объявление, содержащее имя всадника и причину предупреждения, должно быть вывешено на Официальной информационной доске. Несмотря на любые противоречия в Общих Правилах, в случае, если одно и то же Ответственное лицо получит более одной Предупреждающей карточки на этом или любом другом международном соревновании в течение одного года после получения первой Желтой Карточки за такое же правонарушение, это Ответственное лицо автоматически отстраняется от участия в соревнованиях на 2 месяца после получения официального уведомления от Генерального секретаря FEI.

Национальные Федерации и Оргкомитеты должны убедиться, что у Президента Судейской коллегии, Президента Апелляционного Комитета и Шеф-стюарда имеется достаточное количество Предупреждающих карточек.

В случае, если Шеф-стюард хочет выдать Предупреждающую карточку на основании своих полномочий, было бы разумно сначала обсудить ситуацию с Техническим Делегатом или Президентом Судейской коллегии.

Актуальный список всадников, получивших Желтую карточку, можно найти по ссылке: <http://inside.fei.org/fei/your-role/athletes/warning-cards>

#### **5. ВЕТЕРИНАРНЫЕ ВЫВОДКИ, ОСМОТРЫ И ПРОВЕРКА ПАСПОРТОВ**

Для более полной информации обратитесь к Главе **IV** «Ветеринарный Контроль на соревнованиях FEI» Ветеринарного Регламента FEI.

##### **5.1 Требования к Выводкам лошадей**

Оргкомитет должен учитывать все необходимые требования к Выводкам лошадей. Также необходим постоянный контакт с Техническим Делегатом/Ветеринарной комиссией/Ветеринарным Делегатом, а так же с Шеф-стюардом для заблаговременного обсуждения протокола проведения выводки.

##### **5.1.1 Грунт**

Очень важно, чтобы грунт, на котором проводится выводка, обеспечивал объективную оценку состояния лошади и ее готовности к участию в соревнованиях. Поверхность грунта всегда должна быть твердой, горизонтальной и не скользкой. Это достигается тремя способами:

- Недавно положенный асфальт; если данная поверхность стара и стала скользкой, это можно исправить путем добавления небольшого слоя песка.
- Соревновательное поле, верхний слой которого снят до твердого основания. Поверхность должна быть увлажненной и утрамбованной чтобы предотвратить появление любых выбоин во время проведения выводки.

- Дорога, из твердого гравия или каменной крошки, с которой сметены все свободно лежащие камни.

Дорожка для осмотра лошади на шаг и рыси должна быть не менее 50 м длиной, в закрытом помещении она может быть короче. Иногда, при некоторых обстоятельствах, выводка может проводиться на боевом поле, Оргкомитет должен обсудить условия выводки с Техническим Делегатом и комиссией по выводке заблаговременно. В этом случае грунт должен быть плотно укатан, чтобы соответствовать требованиям правил.

### 5.1.2 Организация

Территория для выводки должна быть должным образом огорожена от публики и обеспечена службой стюардинга, чтобы лошади подавались на выводку в соответствии со списком и быстро уводились после ее прохождения.

### 5.1.3 Бокс для осмотров

Вблизи от места проведения выводки должен быть организован огороженный участок для детального осмотра лошадей в случае, если возникают сомнения в возможности их допуска к соревнованиям. Бокс должен располагаться отдельно и, по возможности, вне поля зрения от места проведения выводки.

### 5.1.4 Объявления для зрителей

Должна применяться система, позволяющая публике следить за ходом выводки (необходимо объявлять, какая именно лошадь выводится, ее номер). Решение Комиссии о том, допущена данная лошадь, не допущена или отправлена в бокс для осмотра должно быть объявлено незамедлительно.

### 5.1.5 Безопасность лошадей и коноводов

Во время выводки, в связи с большим количеством лошадей в месте сбора, необходимо соблюдать особые меры безопасности, которые обеспечиваются постоянным контролем стюардов. Это особенно важно, если в выводке участвуют жеребцы, так как они могут создать опасную ситуацию.

## 5.2 Протокол выводки согласно правилам

Выводка лошадей должна проводиться не более, чем за 24 часа до начала первого соревнования.

## 5.3 Процедура выводки

### 5.3.1 Общие положения

- Ответственное лицо должно представлять лошадь на выводке, кроме случаев, когда было получено предварительное разрешение Комиссии по выводке на замену выводящего (переданное через Шеф-стюарда/Оргкомитет).
- Ветеринарный врач может обойти вокруг лошади для беглого визуального осмотра. Пальпация конечности либо другой части тела может проводиться только в случае крайней необходимости. Однако, нельзя проводить другие клинические тесты (например, тесты на сгибание или движение лошади по кругу).
- После визуального осмотра лошадь проводится немного шагом (10 шагов), затем двигается рысью на свободном поводу (30-40 метров), при этом ведущий находится слева от лошади.
- Ветеринарный врач наблюдает за равномерностью движений лошади, стоя в середине дорожки.
- Перед поворотом направо-назад лошадь переводится в шаг, поворачивает, затем снова поднимается в рысь.
- Комиссия по выводке, учитывая мнение Ветеринарного делегата FEI, принимает

решение, допускать или не допускать лошадь к соревнованиям, или отправить ее в бокс для осмотра.

### 5.3.2 Правила выводки лошадей

- Лошадь должна быть представлена на выводку в трензельной уздечке с хорошо различимым идентификационным номером. Никакого другого снаряжения или приспособлений на лошади не должно быть.
- Выводящий должен быть аккуратно одет
- Никаких попон
- Никаких красителей на лошади или копытах
- Хлысты запрещены (если не было получено разрешение от Президента Судейской коллегии)

## 6. КОНТРОЛЬ ЗА ПРИМЕНЕНИЕМ МЕДИКАМЕНТОВ

### 6.1 Антидопинговые правила и правила контроля за применением медикаментов у лошадей (EADCMR)

На каждом соревновании, где проводится тестирование, Официальному Тестирующему (Тестирующий Ветеринар EADCMR или Ветеринарный Делегат) требуется помощь стюардов. В большинстве случаев стюарда просят проинформировать всадника (в момент выезда с боевого поля) о том, что у его лошади будут взяты пробы, и сопровождать лошадь все время, пока не будут взяты пробы. Крайне важно, чтобы лошадь постоянно находилась в поле зрения до взятия проб. Стюард, назначенный на тестирование, должен ознакомиться с процедурой, чтобы знать как правильно действовать (сайт FEI / Ветеринария / Контроль за применением медикаментов).

Стюард сопровождает выбранную лошадь до места взятия проб.

### 6.2 Контроль за применением медикаментов – всадники (ВАДА)

В соответствии с антидопинговыми правилами FEI для спортсменов (ADRHA), спортсмены FEI (всадники, драйверы, вольтижеры, лонжеры) могут быть протестированы на любых соревнованиях FEI антидопинговой организацией FEI или другой Антидопинговой организацией, имеющей юридическое право на такие исследования (Антидопинговая организация, желающая провести тестирование спортсмена на соревнованиях FEI, должна сначала получить разрешение от FEI).

Там, где планируется проведение тестирования FEI, организаторы несут ответственность за предоставление условий и команды помощников/волонтеров, если на это будет получен запрос от FEI (ст. 22.3 ADRHA). FEI оговаривает все условия с организатором и ТД или Иностранным судьей. Стюардов могут попросить обеспечить помощь, если это необходимо.

Если стюард получает запрос на проведение антидопинговых исследований, он должен направить его:

- к представителю медицинского персонала знающего, как проводится антидопинговое тестирование, или
- в FEI, или
- в местную Национальную/Региональную Антидопинговую организацию.

Дополнительная информация и контакты можно найти в разделе «Чистый спорт - спортсмены» на сайте FEI.

ADRHA опубликованы на сайте FEI.

## 7. ЖЕСТОКОЕ ОБРАЩЕНИЕ С ЛОШАДЬМИ

Никто не имеет права жестоко обращаться с лошадью во время соревнований или в любое другое время.

**Руководство FEI для стюардов (выездка)**

Любое действие, которое может причинить боль или дискомфорт лошади, считается *жестоким обращением*. Подразумевается любое действие или бездействие, которое причиняет или может причинить лошади боль либо дискомфорт, включающее в себя следующие действия (но не ограничивающееся ими):

- Чрезмерное или некорректное использование рук/ног и/или хлыста
- Применение к лошади любых видов электрошокеров
- Изнурение лошади или езда на истощенной, хромой или больной лошади
- Чрезмерное или длительное использование тренировочных методик или выполнение элементов
- Повышение или понижение чувствительности любой части тела лошади
- Оставление лошади без соответствующего питания, питья, подстилки или движения/упражнений
- Использование любых устройств, причиняющих лошади боль

Любое лицо, ставшее свидетелем жестокого обращения с лошастью во время соревнований, должно подать протест (ст. 167) Официальному лицу. Если жестокое обращение было зафиксировано в любое другое время, необходимо подать протест на имя Генерального Секретаря FEI (ст.167) для передачи в Юридический Комитет.

**8. ПРЕДУПРЕЖДАЙТЕ НАРУШЕНИЯ****НЕДОПУСТИМЫЕ СИТУАЦИИ (НЕ ОГРАНИЧИВАЮТСЯ ЭТИМ СПИСКОМ)**

- Любое поведение или методы тренировки, которые можно считать жестоким обращением по отношению к лошади;
- Лица, ответственные за лошадей, создают опасные ситуации, из-за невнимательности к окружающим;
- Кровотечения из рта/носа лошади или в любом другом месте, либо отметины от чрезмерного использования хлыста и/или шпор на любой части тела лошади (в редких случаях кровотечения изо рта, например, из-за того, что лошадь прикусила язык или губу, Официальное лицо разрешает промыть или протереть рот и продолжить работу; если кровь опять появляется во рту, это приводит к дисквалификации);
- Работа верхом или вышагивание лошади в поводу на боевом поле без разрешения;
- Работа верхом на Тренировочном поле без разрешения либо не в разрешенное время.

**9. РАЗНОЕ****9.1 Публика**

В целях безопасности зрители должны быть отделены от мест, где проходят и тренируются лошади. Вся территория проведения соревнований должна патрулироваться время от времени.

**9.2 Грунт**

Поверхность грунта на тренировочных полях имеет огромное значение. На тренировочных полях лошади проводят гораздо больше времени, чем на боевом поле. Оргкомитет должен быть готов улучшить состояние грунта (полив, добавление песка, опилок, пр.) и даже перенести тренировку на другое поле, если на предоставленном поле грунт стал несоответствующим либо был признан таковым Иностранном судьей/Техническим делегатом/Шеф-стюардом.

**9.3 Расписание работы тренировочных полей**

Расписание работы тренировочных полей должно быть опубликовано и размещено на информационных досках на конюшне, его необходимо придерживаться. Тем не менее, если это возможно, необходимо проявлять гибкость и открывать поля в любое другое



**Руководство FEI для стюардов (выездка)**

время по запросу ответственных лиц. На лошадях всегда должен быть надет идентификационный номер. Все время использования тренировочные поля должны находиться под контролем стюардов.

**9.4 Стремена**

В целях безопасности стремя и путлице (это касается и безопасных стремян) должны свободно свисать с боков седла поверх крыльев. Всадник не должен прикреплять тем или иным образом любую часть своего тела к седлу.

**9.5 Реклама на всадниках и лошадях**

Любой спортсмен, принимающий участие в соревнованиях, тем самым дает свое согласие на то, что его будут снимать на видео, транслировать на телевидении, фотографировать, брать у него интервью либо снимать каким-то иным образом во время соревнований в целях освещения события (любыми средствами массовой информации во всем мире в течение всей его спортивной карьеры и популяризации спорта).

На всех соревнованиях кроме Региональных и Олимпийских игр под патронажем OIE, Спортсмены могут носить одежду и использовать снаряжение (включая, но не ограничиваясь снаряжение для верховой езды и вальтрапы для вольтижировки), и автотранспорт, на котором указан изготовитель, спонсор/спонсоры участников, См. Общий Регламент, 23 издание, 1 января 2016 г.

<http://www.insidefei.org/fei/regulations/general-rules>

Любой спортсмен, прямо нарушающий правила, относящиеся к размещению рекламы, не может быть допущен на соревновательную арену. Также, Главная судейская коллегия должна вручить ему Предупреждающую желтую карточку.

**10. ЮРИДИЧЕСКИЕ ПРОЦЕДУРЫ И САНКЦИИ****10.1 Правовая база**

Ниже перечисленные правила и регламенты описывают базовые принципы, обязанности и организацию FEI. Официальные лица и Шеф-стюард должны иметь при себе эти правила и знать правила, которые охватывают их обязанности.

Шеф-стюард должен иметь при себе следующие документы:

- ОР
- ВР
- Необходимые Правила, соответствующие данному соревнованию по выезде.

Конечно, невозможно знать все правила наизусть. В связи с этим, главное - знание основных статей, чтобы понимать, как действовать.

Основные Принципы:

ПОМОГАТЬ  
ПРЕДОТВРАЩАТЬ  
ВМЕШИВАТЬСЯ

Согласно выражению «предотвратить болезнь проще, чем ее лечить», первое, что должны сделать Официальные лица, это убедиться, что все организовано в соответствии с правилами.

Спортсмены, со своей стороны, должны убедиться, что они ознакомились с правилами, касающимися их лошадей, их подготовки к соревнованию и участию в нем.

Юридическая система достаточно сложна даже для профессионального юриста. Поэтому те, кто отвечает за ее применение, должны знать, какие именно правила необходимы и



где их найти, а не пытаться выучить всю эту систему наизусть. При возникновении проблемы даже хорошо осведомленному лицу рекомендуется тщательно ознакомиться с соответствующими статьями до принятия решения.

Если кто-то выражает неформальный протест решению официального лица, официальному лицу следует проинформировать его о соответствующей процедуре и сослаться на статьи 163 и 165 Общего Регламента. Если протест выражается несоответствующим лицом, это должно быть отмечено.

## 10.2 Несколько практических советов

В первую очередь, если не была достигнута договоренность, должны быть установлены факты по делу. Решение должно быть принято на основании неоспоримых и полностью установленных фактов. Огромное значение имеют свидетели, способные подтвердить факты.

Если протест (включая неофициальный протест) обоснован, поблагодарите лицо, его подавшее, принесите свои извинения и исправьте ошибку, однако необходимо соблюдать осторожность по двум причинам – тщательно подумайте прежде чем изменить свое решение: официальное лицо, возможно, было право.

Кроме случаев, когда принимается быстрое решение, следует найти спокойное место, где происходящее не может быть подслушано. Необходимо избегать атмосферы зала суда, однако должен соблюдаться порядок и пресекаться вмешательство. Каждая заинтересованная сторона имеет право на беспристрастное слушание с возможностью представить свои аргументы с учетом фактов и, где это необходимо, законов.

Судьи, другие официальные лица и стюарды, присутствовавшие на поле или в зонах ограниченного доступа, могут представлять соответствующие доказательства. В случаях проявления жестокости, необходимо как можно быстрее осмотреть лошадь и вызвать ветеринарного врача. Если на лошади видны следы жестокого обращения, необходимо продемонстрировать любые отметины обвиняемым лицам.

Даже если вы сами стали свидетелем жестокого обращения, попросите виновного прокомментировать случившееся прежде чем выносить решение.

Если об инциденте необходимо доложить, не забывайте, что официальным лицам потребуются письменные заявления от участников и свидетелей (беспристрастные!). Эти документы должны быть подписаны, на них необходимо указать дату (со временем, если это возможно).

Наконец, несмотря на то, что непрофессионал не является квалифицированным экспертом в области юриспруденции, важно быть честным и терпеливым, дать каждой из сторон возможность представить свои аргументы, задать все вопросы свидетелям, чтобы подкрепить улики (в спортивных случаях), и принять справедливое решение, соответствующее духу спорта.

Кому необходимо хорошо знать правила?

- Президент Главной судейской коллегии
- Иностраный судья/Технический Делегат
- Президент Апелляционного Комитета
- Шеф-стюард
- Ветеринарный Делегат/Председатель Ветеринарной Комиссии

## 10.3 Протесты (ОР ст. 163)

1. Протесты могут быть поданы против любого лица или органа, участвующего в любом качестве в каком-либо международном соревновании или иным образом подчиняющегося

юрисдикции FEI, включая несоблюдение Устава, Регламентов и Правил, или за нарушение общих принципов поведения, справедливости или принятых принципов спортивной этики, имеющих место во время какого-либо международного турнира или в любое другое время.

2. Право подачи протеста имеют только Президенты НФ, Официальные лица, Представители команд, либо, в случае отсутствия Представителя команды, Ответственные лица или Ветеринар команды, отвечающие за лошадей, принимающих участие в соревновании. Протесты по поводу жестокого обращения с лошадьми могут быть поданы любым лицом или организацией.

3. Если не указано иное, Протесты должны быть поданы до окончания периода юрисдикции структуры, которая обладает достаточной компетенцией рассматривать соответствующие Протесты. Это правило применяется даже если лицо или организация, подавшая Протест, не присутствует на соревновании.

4. Протесты по следующим случаям могут быть поданы только в Главную судейскую коллегию:

4.1. Протесты в отношении допуска спортсмена или лошади к соревнованию, или по состоянию поля. Подобные Протесты должны быть поданы не позднее, чем за 30 минут до начала соответствующего соревнования;

4.2. Протесты в отношении препятствия или схемы, или протяженности маршрута в соревновании по конкуру или препятствий в паркуре в соревнованиях по драйвингу. Такой Протест подается не позднее, чем за 15 минут до начала данного соревнования;

4.3. Протесты в отношении препятствий на кроссе или маршрутов в троеборье, или препятствий и маршрута Фазы марафона в драйвинге, а также маршрута в соревнованиях по пробегам. Такие Протесты должны быть поданы не позднее 18:00 в день накануне соответствующего соревнования;

4.4. Протесты, касающиеся нарушений или инцидентов во время соревнования, или результатов соревнования. Эти Протесты должны быть поданы не позже, чем в течение 30 минут после объявления результатов соответствующего соревнования.

4.5 Протесты, касающиеся процедур, следующих из применения либо трактовки какого-либо правила FEI. Данные Протесты должны быть поданы не позже, чем в течение 30 минут после объявления о применении или выполнении такого правила.

4.6 Подача Протеста в Главную судейскую коллегию в пределах отведенного периода времени по причинам, описанным в предыдущих параграфах, является необходимым условием для дальнейшей передачи Протеста в Апелляционный Комитет.

5. Протесты для случаев, не перечисленных в п. 163.4 должны подаваться в Апелляционный Комитет или в Главную судейскую коллегию, если Апелляционный Комитет не назначен.

6. Протесты, касающиеся случаев, которые произошли не в период проведения международного турнира или не связанные с ним, либо которые стали известны только после окончания турнира, должны направляться в Трибунал FEI через Генерального Секретаря. Такие Протесты принимаются к рассмотрению, если они были поданы в период не позднее четырнадцати (14) дней по окончании соответствующего соревнования. Случай считается непосредственно связанным с турниром, если он произошел во время движения к месту проведения соревнований или после прибытия, включая период карантина, тренировок или акклиматизации.

7. Все Протесты должны подаваться в письменном виде за подписью лица, подающего Протест, в соответствии с изложенным в п. 163.2, вместе с приложенными к ним подтверждающими материалами, включая фамилии свидетелей.

8. Протесты в Главную судейскую коллегию или в Апелляционный Комитет должны подаваться в течение отведенного времени Президенту Главной судейской коллегии или Президенту Апелляционного Комитета, и сопровождаться, если необходимо, залоговым взносом. Протесты в Трибунал FEI должны представляться в течение отведенного времени, вместе с документами, подтверждающими оплату залогового взноса.

9. Несмотря на любые противоречия, Генеральный Секретарь может, при возникновении специфических обстоятельств, по своему усмотрению, передать в трибунал Протест на любое лицо или организацию, поданный любым лицом или организацией по собственной инициативе по любому случаю, в любое время даже без внесения залога.

10. Любое лицо, подающее Протест, должно, по возможности, обеспечить свидетелей происшествия и любую другую форму доказательств и представить их органу, в который подается Протест, либо получить письменное заявление от них, подписанное должным

**Руководство FEI для стюардов (выездка)**

образом с их именами и адресами. До передачи в Трибунал FEI, эти требования изложены в деталях во Внутреннем Регламенте Трибунала FEI.

11. Иностранный судья, Технический делегат, Ветеринарный делегат и иностранный Ветеринарный делегат должны сообщать Генеральному секретарю обо всех действиях или бездействиях, приведших к Протесту.

**10.4 Апелляции (ОР ст. 165)**

1. Апелляция может быть подана любым лицом или организацией, которые имеют законную заинтересованность в оспаривании любого решения, вынесенного любым лицом или организацией, уполномоченными в соответствии с Уставом FEI, ОР или спортивными Правилами при условии, что это допустимо (см.п.2 ниже):

1.1. В Апелляционный Комитет (или Трибунал FEI, если нет Апелляционного Комитета) против решения Главной судейской коллегии;

1.2. В Трибунал FEI против решений Апелляционного Комитета или любых других лиц и структур;

1.3. В Спортивный арбитражный суд против решений Трибунала FEI. Лицо или организация, подающие такую Апелляцию, должны проинформировать Генерального Секретаря и обеспечить его копиями заявления.

2. Подача Апелляций недопустима:

2.1. Против решений Главной судейской коллегии в случаях, описанных в ст.159.6.1-4 (или в отношении поля, препятствия или маршрута при отсутствии Апелляционного Комитета);

2.2. Против решений Апелляционного Комитета по Апелляциям в отношении решения Главной судейской коллегии;

2.3. При отсутствии Апелляционного комитета - против решений Трибунала FEI по Апелляциям против решений Главной судейской коллегии;

3. Апелляции в Апелляционный Комитет должны подаваться в письменном виде, подписанными и сопровождаться подтверждающими письменными свидетельствами или представлять одного или более свидетелей, и должны быть поданы в течение одного (1) часа после вынесения решения Главной судейской коллегией.

4. Если нет Апелляционного Комитета на турнире, то Апелляции должны подаваться в Трибунал FEI в письменном виде, подписанными и сопровождаться подтверждающими письменными свидетельствами представлять одного одного или нескольких свидетелей, в период не позднее четырнадцати (14) дней по окончании соревнований. Поскольку Апелляции касаются проведенных соревнований, право на Апелляцию ограничивается вопросами допуска спортсмена или лошади и интерпретации спортивных Правил.

5. Апелляции в Трибунал FEI должны быть направлены Генеральному Секретарю, быть подписанными лицом, подающим апелляцию, или его представителем, сопровождаться подтверждающими доказательствами в письменной форме или присутствием одного или более свидетелей на назначенном слушании. Они должны поступить в Трибунал FEI в течение 30 дней с той даты, когда было выслано уведомление Генерального Секретаря о предыдущем решении.

6.

6.1 Апелляции в Спортивный арбитражный суд вместе с подтверждающими документами должны быть отправлены в Секретариат CAS на основании процессуальных норм Кодекса CAS:

6.2. Таким образом, чтобы Апелляция поступила в Спортивный арбитражный суд в течение 21 дня с даты, когда Национальной Федерацией Ответственного лица было получено уведомление Генерального секретаря о решении Трибунала FEI;

6.3 Копия заявления с Апелляцией должна быть послана одновременно Генеральному Секретарю.

**11. ОТЧЕТ И ПОДВЕДЕНИЕ ИТОГОВ****11.1 Отчеты (ОР ст. 164)**

Официальные лица обязаны отправлять Отчеты Генеральному Секретарю по окончании соревнований, в соответствии с ОР и действующими спортивными Правилами. Ситуации,

**Руководство FEI для стюардов (выездка)**

послужившие основанием для подачи Протестов или Апелляций должны быть включены в данные Отчеты.

Случаи не подачи Отчета(-ов) в FEI будут наказываться FEI, сначала Предупреждением, затем отстранением до момента подачи необходимого Отчета (-ов) в FEI.

**11.2 После соревнования**

Шеф-стюард должен заполнить форму отчета, которую он получил от FEI или своей НФ (от Генерального Стюарда) либо загрузил форму с сайта FEI, и отправить ее в FEI сразу после окончания соревнования с копией Оргкомитету, НФ, Региональному Генеральному стюарду и Генеральному стюарду (а также Генеральному Стюарду своей НФ, если соревнование проходило в другой стране).

Обсудите с Оргкомитетом все аспекты, которые необходимо улучшить в будущем.

**11.3 Чек-лист Шеф-стюарда****11.3.1 Организация**

- Есть ли у вас список имен других Официальных лиц?
- Есть ли у вас Информационные буклеты для спортсменов?
- Размещена ли на Информационных досках необходимая информация на английском или французском языках и на языке страны-организатора? (Общий план территории, тренировочные поля, расписания, важные номера телефонов, стартовые протоколы, результаты, распределение денников).
- Выданы ли отличительные бейджи для тех, кому разрешен доступ на конюшню и пропуски?
- Доступен ли список телефонных номеров?
- Установлены ли стойки с ячейками для информационных документов для Представителей команд?
- Доступен ли список всех лошадей, приехавших на соревнования (Мастер-лист)?
- Готовы ли идентификационные номера для передачи грумам во время осмотра по прибытию?

**11.3.2 Материально-техническое обеспечение**

Обеспечено ли на должном уровне следующее:

- Размещение для грумов (за пределами конюшен)?
- Размещение для Ассистентов Шеф-стюарда?
- Питание для Ассистентов Шеф-стюарда?
- Доступна ли питьевая вода для стюардов?
- Обеспечили ли вас и ваших ассистентов рациями или телефонами?
- Есть ли офис для стюардов (рядом с входом в конюшню; полностью оборудованный)?

**11.3.3 Медицинская и Ветеринарная службы**

- Доступны ли машина скорой помощи, врач и ветеринарный врач во время тренировок?
- Доступен ли лечащий ветеринарный врач круглосуточно?
- Имеются ли денники-изоляторы?
- Предоставлено ли специальное место для оказания ветеринарной помощи (например, клиника, денники для допинг-контроля...); знают ли ветеринарные врачи о его местонахождении?
- Имеются ли 2 отдельных денника для допинг-контроля (в тихом месте)?
- Есть ли обученный стюард для оказания помощи во время допинг-контроля?
- Готово ли все для допинг-контроля (офис, холодильник, стол, стул...)?

**11.3.4 Конюшни**

- Налажено ли тесное взаимодействие с менеджером конюшен?
- Находятся ли коневозы, прицепы, другие транспортные средства за ограждением территории конюшен?
- Огорожена ли территория конюшен должным образом (Зона ограниченного доступа)?
- Достаточно ли большие и безопасные денники?
- Имеется ли список лошадей, размещенных на конюшне (Мастер-лист с номерами денников)?
- Промаркированы ли денники соответствующим образом (Информационная карта денника)?
- Насколько достаточна вентиляция?
- Организована ли круглосуточная охрана?
- Подготовлена ли «Форма ночного контроля за конюшнями» (Приложение VIII)?
- Достаточно ли точек доступа к воде и душевым?
- Работает ли электричество?
- Организована ли служба ночного наблюдения за лошадьми?
- Оборудованы ли конюшни достаточным количеством противопожарного оборудования?
- Предусмотрено ли обозначенное специальными знаками место для курения за пределами конюшен?
- Вывешено ли расписание и план выпаса лошадей? - Доступен ли коваль?
- Организовано ли кафе/место для встреч?
- Достаточно ли широк проход в конюшне?
- Обеспечены ли конюшни лампами, работают ли они, дают ли они достаточно света?
- Изолированы ли электрические провода таким образом, чтобы до них не могли добраться лошади?

#### 11.3.5 Осмотры и выводки лошадей

- Была ли организована встреча лошадей по прибытии (идентификация и осмотр) стюардами и одним ветеринарным врачом?
- Подготовлены ли идентификационные номера для лошадей?
- Место проведения выводки:
  - Ровное?
  - С твердой поверхностью?
  - Не скользкое?
- Имеется ли достаточное количество стюардов?
- Оборудован ли соответствующим образом бокс для осмотра?
- Подготовлены ли порядок выводки, стол, паспорта, мегафон, уборщик навоза?
  - Достаточно ли мест для зрителей?
  - Отделены ли зрители/владельцы лошадей от Комиссии по выводке?

#### 11.3.6 Тренировочные поля

- Достаточно ли места для тренировки?
- Предоставлено ли отдельное место либо выделено отдельное время для работы на корде?
- Назначены ли стюарды для наблюдения за тренировочными полями днем?
- Доступно ли расписание тренировочных полей?
- Поддерживается ли хорошее состояние грунта?
- Грунт на тренировочном поле такой же, как на боевом?
- Пронумерованы ли поля?
- Проинформированы ли стюарды (в соответствии с программой)?
- Имеются ли укрытия для стюардов на случай неблагоприятных погодных условий?
- Скорая помощь для лошадей:
  - Она функционирует?
  - Есть ли транспорт?
  - Она легко доступна?

**Руководство FEI для стюардов (выездка)**

- Где находится ключ?
- Оборудована ли она соответствующим образом?
- Экран?
- Низкая платформа для вывоза лошадей, которые не могут встать?
- Недоуздки и ремни?
- Достаточно ли широк въезд на поле, чтобы скорая могла беспрепятственно заехать?
- Если что-то произошло, есть ли план действий:
  - Кто ответственный?
  - Была ли проведена репетиция?
  - Кто будет устанавливать экран?
- Скорая помощь для людей и врачей?

**11.3.7 Разминка**

- Доступны ли стартовые протоколы и маршруты до начала старта?
- Как организовано проведение соревнований? Нужна ли помощь стюардов? (если Да, достаточно ли стюардов?)
- Находится ли место для работы на корде отдельно?
- Есть ли дежурный коваль недалеко от разминки?
- Организовано ли поддержание соответствующего состояния грунта?
- Есть ли связь между Главной судейской коллегией и Шеф-стюардом?
- Организована ли церемония награждения Главной судейской коллегией совместно с Оргкомитетом?

**ПРИЛОЖЕНИЕ I – ОТЧЕТ ШЕФ-СТЮАРДА**

Последнюю версию Отчета Шеф-стюарда можно найти и скачать с сайта FEI используя следующую ссылку:

<http://inside.fei.org/fei/your-role/officials/dressage/forms>

**ПРИЛОЖЕНИЕ II – ПОЗИЦИЯ ШЕФ-СТЮАРДА**

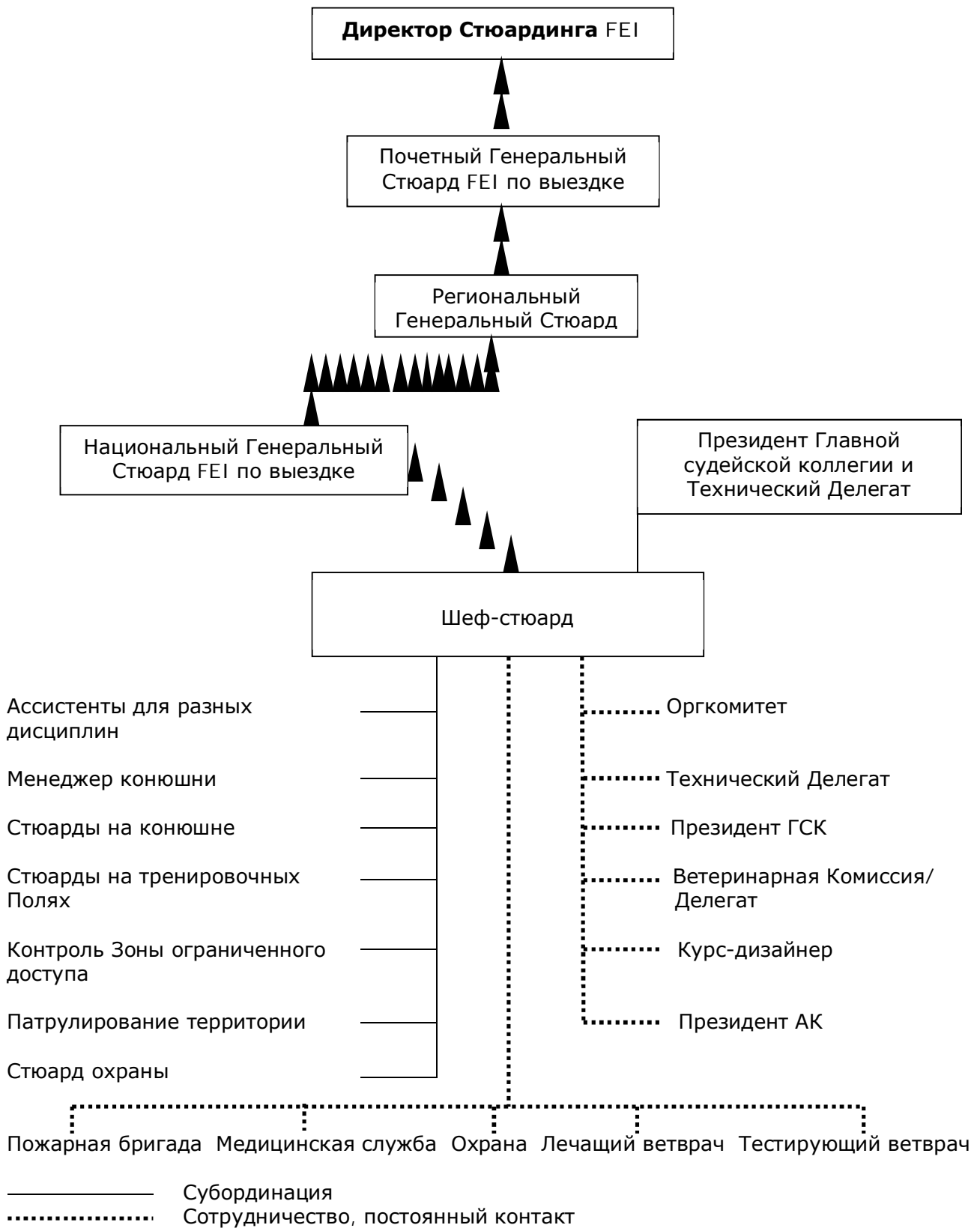



**ПРИЛОЖЕНИЕ III – ПЛАН МЕСТА ПРОВЕДЕНИЯ СОРЕВНОВАНИЙ**

**ПЛАН МЕСТА ПРОВЕДЕНИЯ СОРЕВНОВАНИЙ**  
(образец)

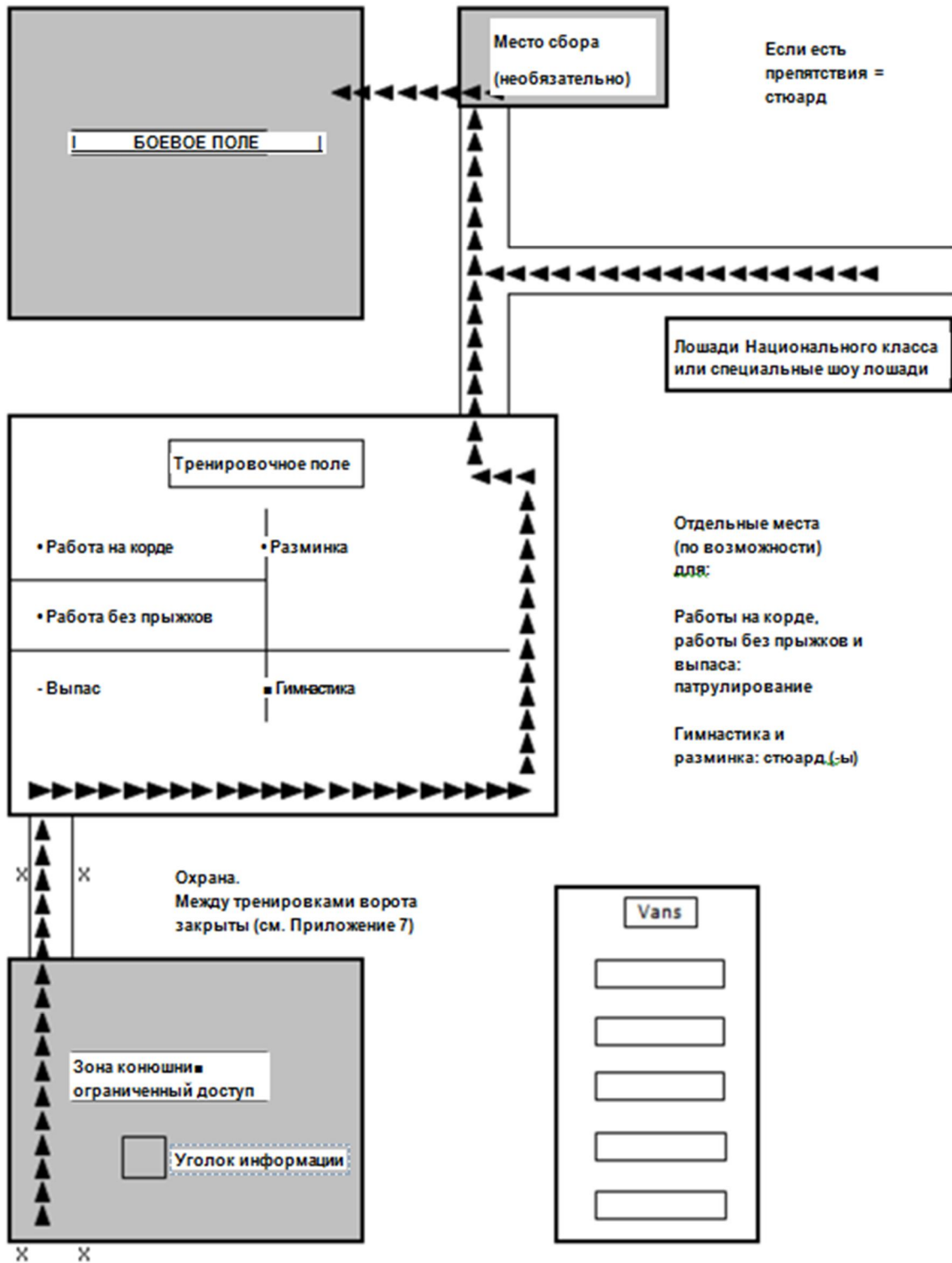

Круглосуточно охраняемые ворота

**ПРИЛОЖЕНИЕ IV (ЧАСТЬ I) – РАСПИСАНИЕ ТРЕНИРОВОЧНЫХ ПОЛЕЙ**На закрытом грунте

День недели / время открытия	Боевое поле	Разминка	Работа без прыжков и на корде	Примечания
ПОНЕДЕЛЬНИК	-	10-18	10-18	
ВТОРНИК	10-14	10-18	10-18	
СРЕДА	-	8 – окончание соревнований	8 – Окончание соревнований	
ЧЕТВЕРГ	-	8 – окончание соревнований	8 – Окончание соревнований	Лошади шоу около места сбора с 20.00
ПЯТНИЦА	-	8-12 & 16-окончание соревнований (12-16 Национальные классы)	8 – Окончание соревнований	
СУББОТА	7-9	7-10 & 16-окончание соревнований (10-14 Национальные классы, 14-16 Специальные шоу)	8 – Окончание соревнований	
ВОСКРЕСЕНЬЕ	-	8 – Окончание соревнований	8 – Окончание соревнований	

На открытом грунте

День недели / время открытия	Поле А	Поле В	Работа на корде	Работа без прыжков
Вторник 7-19	Конюшни А+В	Конюшни С+D	Конюшни А+В: 7-13 С+D: 13-19	Все
Среда 7-19	Блоки С+D конюшни	Блоки А+В конюшни	Конюшни С+D: 7-13 А+В: 13-19	Все
Четверг	7-19	*Соревн.	7-19	7-19
Пятница	7-19	*Соревн.	7-19	7-19
Суббота	7-19	*Соревн.	7-19	7-12 & 18-19
Воскресенье	7-19	*Соревн.	7-19	7-19

\*Соревн. = X количество всадников, которые стартуют следующими (X зависит от дисциплины и размеров поля)

Примечания

**Лучше всего делать таблицу на каждый день, чтобы не вносить изменения.**

Если приведение грунта в порядок требует много времени, это необходимо отразить в примечаниях.

Необходимо поддерживать постоянную связь с ответственным за специальные шоу лицом, чтобы избежать ситуации, когда лошади, участвующие в шоу, мешают лошадям соревнований (особенно в случае перепрыжки или задержки).

**ПРИЛОЖЕНИЕ IV (ЧАСТЬ II) – РАСПИСАНИЕ РАЗМИНОЧНОГО И БОЕВОГО ПОЛЕЙ**

Порядок старта	Разминка 2	Проверка железа и снаряжения	Разминка 1	Проход	Боевое поле
1	6.35-7.35	7.35	7.38-7.58	7.58	8.00
2	6.46-4.46	7.46	7.49-8.09	8.09	8.11
3	6.57-7.57	7.57	8.00-8.20	8.20	8.22
4	7.08-8.08	8.08	8.11-8.31	8.31	8.33
5	7.19-8.19	8.19	8.22-8.42	8.42	8.44
<b>Перерыв 15 мин</b>					
6	7.45-8.45	8.45	8.48-9.08	9.08	9.10
7	7.56-8.56	8.56	8.59-9.19	9.19	9.21
8	8.07-9.07	9.07	9.10-9.30	9.30	9.32
9	8.18-9.18	9.18	9.21-9.41	9.41	9.43
10	8.29-9.29	9.29	9.32-9.52	9.52	9.54
<b>Перерыв 15 мин</b>					
11	8.55-9.55	9.55	9.58-10.18	10.18	10.20
12	9.06-10.06	10.06	10.09-11.29	10.29	10.31
13	9.17-10.17	10.17	10.20-10.40	10.40	10.42
14	9.28-10.28	10.28	10.31-10.51	10.51	10.53
<b>Перерыв 15 мин</b>					
15	14.35-15.35	15.35	15.38-15.58	15.58	16.00
16	14.46-15.46	15.46	15.49-16.09	16.09	16.11
17	14.57-15.57	15.57	16.00-16.20	16.20	16.22
18	15.08-16.08	16.08	16.11-16.31	16.31	16.33
19	15.19-16.19	16.19	16.22-16.42	16.42	16.44
<b>Перерыв 15 мин</b>					
20	15.45-16.45	16.45	16.48-17.08	17.08	17.10
21	15.56-16.56	16.56	16.59-17.19	17.19	17.21
22	16.07-17.07	17.07	17.10-17.30	17.30	17.32
23	16.18-17.18	17.18	17.21-17.41	17.41	17.43
24	16.28-17.29	17.29	17.32-17.52	17.52	17.54
<b>Перерыв 15 мин</b>					
25	16.55-17.55	17.55	17.58-18.18	18.18	18.20
26	17.06-18.06	18.06	18.09-18.29	18.29	18.31
27	17.07-18.07	18.17	18.20-18.40	18.40	18.42
28	17.28-18.28	18.28	18.31-18.51	18.51	18.53

**Расписание Тренировок**

\*\*\*ОКОНЧАТЕЛЬНО\*\*\*

Тренировка - выездка Поле 1  
 Тренировка - выездка Поле 2  
 Тренировка - выездка Поле 3  
 Последняя разминка Выездковое поле  
**БОЕВОЕ ПОЛЕ ВЫЕЗДКА**  
 Общая Тренировка Поле 1  
 Общая Тренировка Поле 2  
 Общая Тренировка Поле 3А  
 Общая Тренировка Поле 3В  
 Последняя разминка Конкурное поле  
**БОЕВОЕ ПОЛЕ КОНКУР**  
 Закрытый манеж  
 Разминка кросса  
 Скаковой круг

		D1	D2	D3	D4	DA	J1	J2	J3A	J3 B	J4	JMA	Indoor	XC	GT	
06:00	06:15															
06:15	06:30	X	X	X	X	X	X	X	X	X	X	X	X	X	X	
06:30	06:45															
06:45	07:00															
07:00	07:15	Зарезервировано для всадников, квалифицировавшихся в ПБП				ЗАКРЫТО	ЗАКРЫТО		ЗАКРЫТО	ЗАКРЫТО	ЗАКРЫТО	ЗАКРЫТО	ЗАКРЫТО	ЗАКРЫТО	ЗАКРЫТО	ЗАКРЫТО
07:15	07:30															
07:30	07:45															
07:45	08:00															
08:00	08:15															
08:15	08:30	Распределяются соответствующим образом				ЗАКРЫТО	ЗАКРЫТО		ЗАКРЫТО	ЗАКРЫТО	ЗАКРЫТО	ЗАКРЫТО	ЗАКРЫТО	ЗАКРЫТО	ЗАКРЫТО	
08:30	08:45															
08:45	09:00															
09:00	09:15															
09:15	09:30															
09:30	09:45	M														
09:45	10:00		M													
09:30	09:45			M												
10:00	10:15	Зарезервировано для всадников, квалифицировавшихся в ПБП				ЗАКРЫТО	ЗАКРЫТО		ЗАКРЫТО	ЗАКРЫТО	ЗАКРЫТО	ЗАКРЫТО	ЗАКРЫТО	ЗАКРЫТО	ЗАКРЫТО	ЗАКРЫТО
10:15	10:30															
10:30	10:45															
10:45	11:00															
11:00	11:15															
11:15	11:30	Распределяются соответствующим образом				ЗАКРЫТО	ЗАКРЫТО		ЗАКРЫТО	ЗАКРЫТО	ЗАКРЫТО	ЗАКРЫТО	ЗАКРЫТО	ЗАКРЫТО	ЗАКРЫТО	
11:30	11:45															
11:45	12:00															
12:00	12:15															
12:15	12:30															
12:30	12:45				X	X								X	X	
12:45	13:00															
		D1	D2	D3	D4	DA	J1	J2	J3A	J3 B	J4	JMA	Indoor	XC	GT	
16:00	16:15				X	X			X	X	X	X		X		
16:15	16:30															
16:30	16:45															
16:45	17:00															
17:00	17:15															
17:15	17:30															
17:30	17:45															
17:45	18:00															
18:00	18:15	M														
18:15	18:30		M													
18:30	18:45			M												
18:45	19:00															
19:00	19:15						M	M								
19:15	19:30															
19:30	19:45															
19:45	20:00															
20:00	20:15															
20:15	20:30				X	X			X	X	X	X		X		
20:30	20:45															
20:45	21:00															

**ПРИЛОЖЕНИЕ V – ГРАФИК РАБОТЫ СТЮАРДОВ**

**ГРАФИК РАБОТЫ СТЮАРДОВ**  
(пример с 2 тренировочными полями)

Дата \_\_\_\_\_ Брифинг для старших группы в \_\_\_\_\_

Зона / Стюард	Группа А	Группа В	Группа С	Группа D	Группа Е
Выводка лошадей	10-12.30 14-15.30				
Поле А		7-19			
Поле В			7-19		
Конюшни				24 часа	
Патрулирование					6-21
Проверка снаряжения					

Группы В и С

Время / Стюард	Г-н А Г-н F	Г-н В Г-н G	Г-н С Г-н H	Г-н D Г-н I	Г-н Е Г-н J
7-9	X				
9-11		X			
11-13			X		
13-15	X				
15-17				X	
17-19					X

Группа А: Г-н К и Г-н L

Группа D: Г-н М и Охрана: с 6 до окончания соревнований, Г-н N и Г-н O – ночь

Группа Е: Г-н P: 06-13, Г-н Q: 13-21

## ПРИЛОЖЕНИЕ VI – ВЫВОДКА

См. Ветеринарный Регламент, статья «Ветеринарные выводы» .

Рисунок 1: Схема процедуры выводки

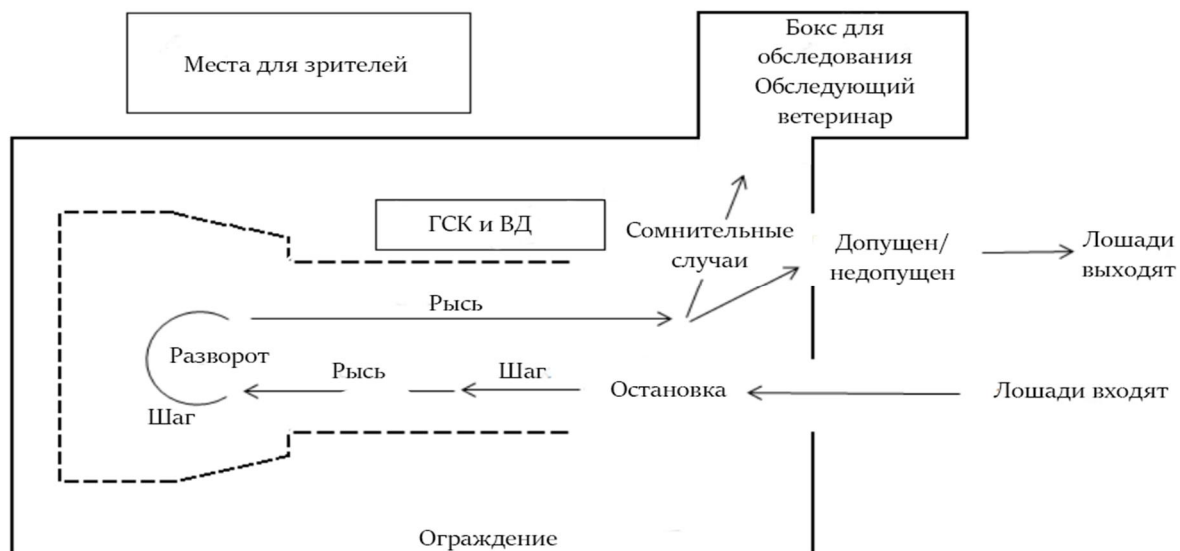

**ПРИЛОЖЕНИЕ VII - ИНФОРМАЦИОННАЯ КАРТА ДЛЯ ДЕННИКА**

<b>ИНФОРМАЦИОННАЯ КАРТА ДЛЯ ДЕННИКА</b>	
<b>Кличка лошади:</b>	.....
<b>ID лошади:</b>	.....
<b>Пол лошади:</b>	.....
<b>ФИО Ответственного лица:</b>	.....
<b>Номер телефона:</b>	.....
<b>ФИО коновода:</b>	.....
<b>Номер телефона:</b>	.....
<b>ФИО Представителя Команды:</b>	.....
<b>Номер телефона:</b>	.....





## ПРИЛОЖЕНИЕ I X – КОНТРОЛЬ СНАРЯЖЕНИЯ НА СОРЕВНОВАНИЯХ FEI

Официальные лица должны использовать, по крайней мере, одну одноразовую перчатку во время проверки ногавок и бинтов, а также ног лошади, боков, рта и носа на наличие крови.

(BP 1035, также см. BP 1025.VI)

1. В дополнение к данным статьям Ветеринарного Регламента, запреты и требования, касающиеся специфических видов снаряжения, также регулируются различными спортивными правилами.
2. Осмотр (проверка) снаряжения лошади может быть произведено Стюардами и/или Официальными ветеринарными врачами в любое время в течение соревнований.
3. Главный судья должен быть уведомлен о любом произошедшем плановом или внезапном осмотре/проверке; необходимо проинформировать (Иностранного) Ветеринарного Делегата, он должен быть доступен для консультации.
4. Для проверок, проходящих во время финалов основных мероприятий (Чемпионатов, Игр, Кубков Мира и т.д.), член Ветеринарной Комиссии должен присутствовать во время процедуры проверки.
5. Если выявлено нарушение, лошадь и все проверяемое снаряжение должны находиться под строгим контролем до момента дальнейшей проверки (Иностранным) Ветеринарным Делегатом (FVD/VD).
6. FVD/VD должен идентифицировать лошадь по контурной диаграмме в паспорте и зафиксировать кличку и номер паспорта FEI, а также имя ответственного лица.
7. Для проверки упомянутого снаряжения может потребоваться присутствие FVD/VD в качестве консультанта по вопросам благополучия и здоровья лошади.
8. FVD/VD должен включить кличку, номер паспорта FEI лошади, данные Ответственного лица и детали каждого осмотра в Ветеринарный Отчет FEI, который заполняется по окончании соревнования.
9. Если в результате осмотра были обнаружены подозрительные материалы, раздражение, повреждение кожи или кровотечение, необходимо незамедлительно проинформировать об этом Главного судью.
10. Протокол проверки капсюля:

Проверка степени затяжки капсюля на всех соревнованиях FEI по выездке относится к сфере ответственности шеф-стюарда.

Поэтому Шеф-стюард должен провести брифинг со всеми стюардами, работающими на соревнованиях, и объяснить им, как правильно проводить проверку затяжки капсюля, обращая их особое внимание на то, как важно при этом понимать принципы классической выездки.

Проверка капсюля является частью проверки снаряжения в момент, когда лошадь покидает боевое поле после окончания теста. Один и тот же стюард должен производить проверку капсюля у всех лошадей, участвующих в одном и том же соревновании.

Проверка степени затянутости капсюля осуществляется указательным пальцем стюарда, который помещается между щекой лошади и капсюлем. На время проверки стюард должен надевать перчатки.

В идеале размеры пальцев стюардов, назначенных для проверки капсюлей на разные соревнования турнира, должны быть одинаковыми.

В случае явной излишней затяжки капсюля во время разминки лошади, назначенный для контроля снаряжения стюард имеет право осуществить проверку также и во время разминки и, в случае если капсюль слишком туго затянут, попросить всадника ослабить капсюль. Капсюль данной лошади будет повторно проверен тем же стюардом после того, как она закончит выступление. Если капсюль по-прежнему слишком туго затянут после второй проверки, Шеф-стюард вручает спортсмену Желтую карточку.

## ПРИЛОЖЕНИЕ X – РАЗРЕШЕННЫЕ ВИДЫ УДИЛ

Настоящее приложение является дополнением к ст. 428, и должно использоваться только совместно с текстом правил, которые имеют преимущество перед данным приложением. Изображения ниже приводятся как пример, допускается аналогичное снаряжение, которое действует на лошадь сходным образом и соответствует правилам.

### Седла

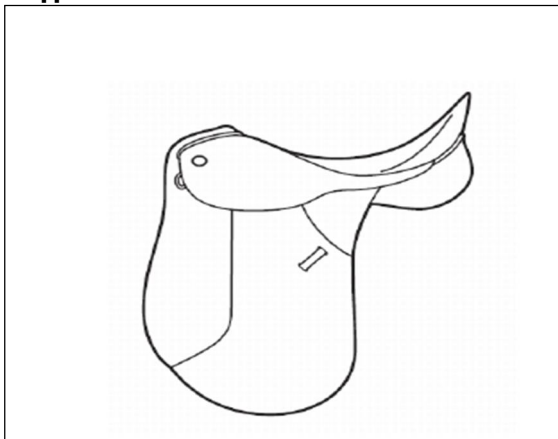

Пример седла для Выездки





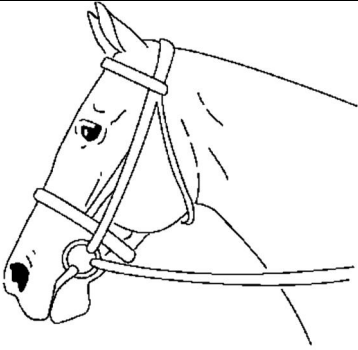
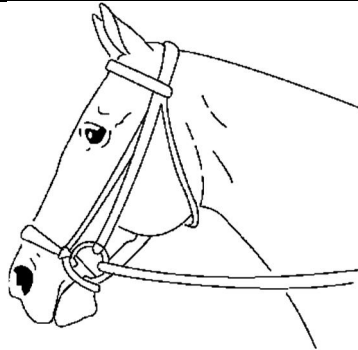
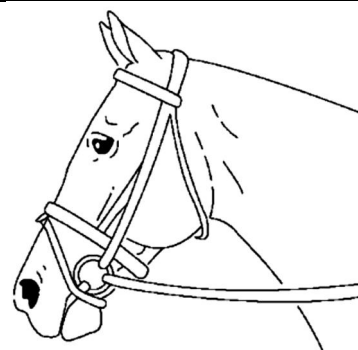
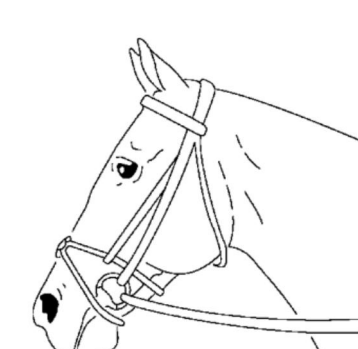
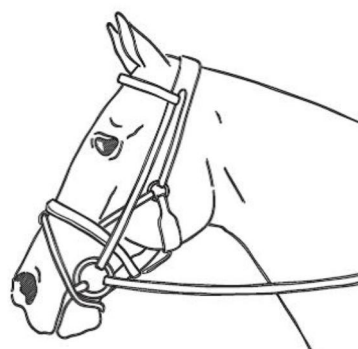
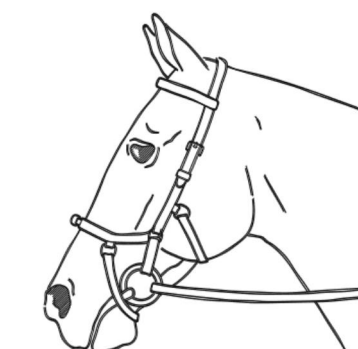

### Уздечки/Оголовья

<p>Пример двойного оголовья, используемого с простым капсюлем, подбородным ремнем, трензелем и мундштуком с цепочкой.</p>	<p>Затылочный ремень не должен выходить за пределы двух стрелок</p>

		
Пример простого капсюля	Пример ганноверского капсюля	Пример капсюля с «осьмеркой»
		
Пример мексиканского капсюля	Пример комбинированного капсюля – подбородный ремень не требуется	Пример уздечки Миклема - подбородный ремень не требуется

**Трензели**

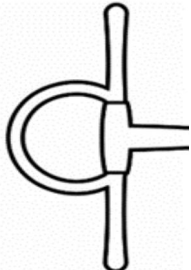
Кольца и щечки:

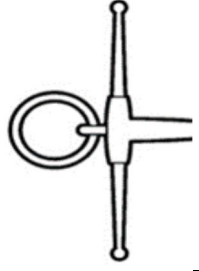
		
Пример круглого кольца	Пример овального кольца	Пример D-образного полукольца
		
Пример верхней щечки	Пример трензеля с усиками (фулл чек)	Пример висящей щечки
		
Пример трензеля Фулмера		

**Грызло:**

Грызло с одинарным сочленением	Грызло с двойным сочленением	Грызло с двойным сочленением
Грызло без сочленений	Грызло с бочонкообразным сочленением	Грызло с шарообразным сочленением
Грызло с двойным шарообразным сочленением	Грызло с роликообразным сочленением	Измерение высоты дужки

**Мундштуки:**

Мундштук с прямыми рычагами	Мундштук с дужкой и скользящим гризлом (допускаются вращающиеся рычаги)	Мундштук с S-образными рычагами
Максимальная длина рычага		

Мундштучная цепочка	Кожаное покрытие для мундштучной цепочки
Ремешок для губы	Покрывало для мундштучной цепочки

## ПРИЛОЖЕНИЕ XI – СХЕМА БОЕВОГО ПОЛЯ

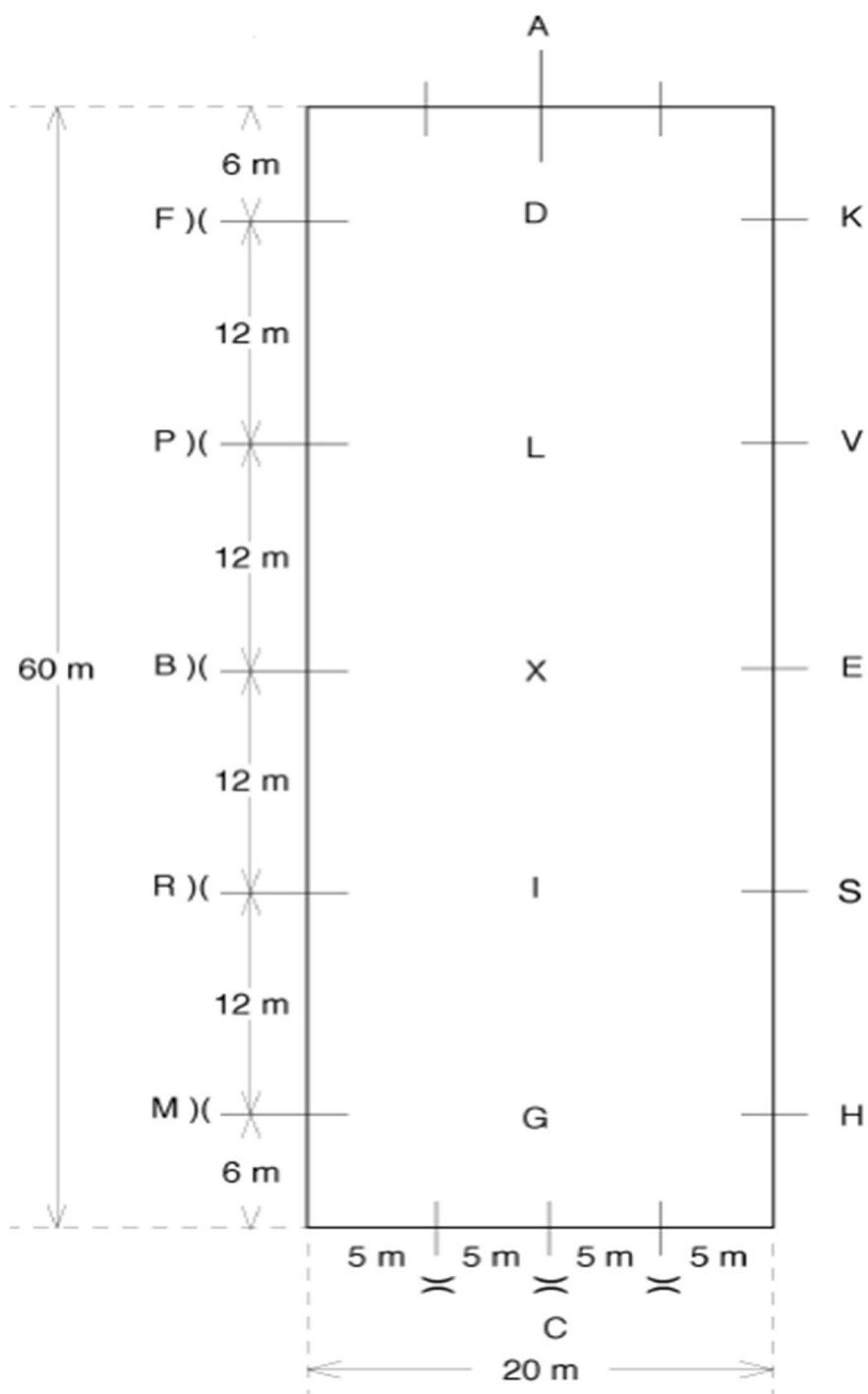



**ПРИЛОЖЕНИЕ XII – РЕКОМЕНДАЦИИ К РУКОВОДСТВУ FEI ДЛЯ СТЮАРДОВ****1. Будьте приветливы, не беспокойте всадников**

Беспристрастность: одинаковые принципы стюардинга для всех дисциплин.

Вне политики: никакого влияния внешних факторов - пресса, слухи...)

Нейтральность, пронизательность, бдительность

Присутствие важнее вмешательства

Благоразумие в случае вмешательства

Объяснение всаднику вместо негативных замечаний

Избегайте «полицейской» манеры поведения

В случае вмешательства: как можно скорее используйте психологический подход (не дожидайтесь, пока всадник выедет на боевое поле)

**2. Все зависит от способа вмешательства**

Невозможно прописать конкретные правила для всего, что допустимо или не допустимо.

Имея дело с напряжением, царящим на соревнованиях, среди тренеров и спортсменов (и владельцев лошадей), при вмешательстве сохраняйте дипломатичность и доброе отношение к лошадям.

Все зависит от:

\* Поведения всадника, конкретного дня, погодных условий, состояния грунта

\* Знания правил всадником/тренером

\* Знают ли они, что нарушают правила

\* Нарушают ли они правила намеренно

\* Какова будет реакция на ваше вмешательство:

- Они согласны с замечанием, которое вы сделали

- Они хотят больше объяснений

- Они не принимают? Они протестуют? Они грубы?

**3. В случае жестокого обращения: никакого снисхождения**

Где бы вы ни стали свидетелем жестокости или дурного обращения с лошадью: действуйте незамедлительно, сохраняя благоразумие и такт;

Немедленно остановите жестокое обращение и объясните всаднику причину своего вмешательства;

Проинформируйте Главного судью об инциденте и о предпринятых действиях;

Обратите внимание Лечащего ветеринарного врача (если того требуют обстоятельства) на инцидент (травмы, прерывистое дыхание, чрезмерная потливость, общие проблемы со здоровьем);

Выполняйте распоряжения Главного судьи.

Стюард должен понимать разницу между «жестоким обращением» и «коррекцией».

Стюард должен иметь возможность зайти в разминочный манеж и остановить грубую езду, грубое и неучтивое поведение.

Всегда незамедлительно реагируйте в случаях чрезмерной потливости, прерывистого дыхания лошади (примите во внимания погодные условия).

Всегда незамедлительно реагируйте в случаях чрезмерной работы, признаков изнеможения (при необходимости посоветуйтесь с Лечащим ветеринарным врачом).

Длительная езда в сборе приемлема, только если она не чрезмерна и продолжается не слишком долго (чрезмерное сгибание шеи). Такая опасность возникает, если подобная манера езды копируется неопытными всадниками. Граница между тренировкой и чрезмерной работой очень тонка!

Стюарды должны быть бдительны на конюшнях, докладывая Ветеринарному врачу FEI/ГСК о любых вещах, которые их смущают, как например, использование компрессов для снятия отека и боли на губах лошади.

Во время соревнований тренерам не разрешается ездить верхом на лошадях, используя запрещенное снаряжение на задних полях, и т.д.

После неудачного выступления запрещается возвращаться на разминочное поле и жестко работать лошадь.

Стюард должен вмешиваться при использовании хлыста более двух раз.

Что является повреждением:

- кровь на шпоре(-ах)/боку (-ах) лошади

**Руководство FEI для стюардов (выездка)**

- кровь на железе/во рту
- припухлость на боку(-ах) (от шпор)
- воспаление кожи за ушами (от пота/расчесов)
- припухлости на боках/задних ногах (от использования хлыста)
- раны на ногах/копытах лошади
- кровотечение из носа

**4. Командный дух**

- Взаимодействуйте со спортсменами/тренерами
- Взаимодействуйте с другими Официальными лицами
- Взаимодействуйте с Оргкомитетом

Каждое должностное лицо в рамках своей компетенции должно стремиться работать вместе с другими должностными лицами ради одной общей идеи:

Создать на соревнованиях атмосферу, когда все хотят помогать друг другу, где лошади и спортивное поведение важнее личной выгоды.

Мы должны понимать, что мы, обеспечивая соблюдение принципа честной борьбы, тем самым защищаем интересы спортсменов.

**5. Спортсмен должен понимать, что стюард находится здесь, чтобы помочь**

Общая информация

Порядок старта

Расписание работы в паддоке

Охрана конюшен

Помощь в решении личных проблем

Помощь с контактными данными (имена, номера телефонов, адреса)

Посредничество в решении проблем между всадниками-организаторами-ГСК

Помощь с информацией по Правилам (Правила по выездке, Общий Регламент, Руководство для стюардов...)

**6. Стюард выступает в роли педагога**

Побуждая спортсмена выполнять правила, всегда помнить не только о букве, но и о духе правил.

Строгий, но гуманный

Непредвзятость

В случае сомнений, принимайте решение в пользу всадника

Не вступайте в дискуссию, когда страсти разгораются

Помните, что всадники/тренеры находятся под сильным давлением, и им не много нужно, чтобы начать остро реагировать

Ваше поведение имеет решающее значение!!! (контролируйте себя).

Избегайте ссор, которые могут перерасти в скандал.

Если Вам необходимо сделать замечание:

- Будьте вежливы
- Будьте беспристрастны
- Не делайте это на публике

**7. Внешние факторы в стюардинге**

Третья сторона (семья, фанаты, друзья): Пристрастность

Пресса и телевидение: Сенсация

Другие спортсмены/тренеры: Зависть

Противоречие в общении: Четкость и единодушие

Организатор: Урегулирование конфликтов – Правила

Допинг-контроль: Применяйте правила

Экстремальные погодные условия:

При тесном взаимодействии с Главным судьей и Организаторами, можно предлагать решения (очень ранняя разминка, изменение полей для тренировок, более длительные тренировочные сессии на боевом поле...).

Эпизоотии:

Указания от Государственного Управления Ветеринарии, полученные через Лечащего ветеринарного врача.

### 1. Исходные данные

Цель тренировки состоит в том, чтобы подготовить всадника и лошадь как психологически так и физически к возможности продемонстрировать свое лучшее выступление на спортивной арене. Она всегда должна осуществляться с максимально возможным учетом принципов благополучия лошади.

Следует признать, что соревновательная обстановка создает особые, порой непредсказуемые обстоятельства, отличные от обычной тренировочной ситуации. Стюарды должны осознавать уникальность каждого соревнования и быть готовы реагировать соответствующим образом.

### 2. Разрешенные методы тренировки

Применение правильно выполняемых упражнений на растяжение, как до, так и после тренировки и соревнования, считается важной и традиционной практикой в любом виде спорта. В конном спорте они используются для поддержания эластичности и сохранения здоровья спортивной лошади.

В большинстве случаев тренировка состоит из чередующихся периодов растяжения и сокращения мышц лошади; периодов релаксации и периодов высокого физического напряжения. Растяжение и сокращение включает в себя удлинение и/или укорачивание верхней линии лошади и может выполняться во время остановки (статическая) или в движении (динамическая).

Спортсмены должны стремиться растянуть все соответствующие группы мышц в теле лошади. Период заминки после выступления критичен для самочувствия лошади. Он состоит в снижении интенсивности упражнений, позволяющем лошади расслабиться психологически, восстановить нормальный сердечный ритм, ритм дыхания и баланс жидкости и электролитов. Выполнение тренировочных упражнений после выступления разрешается, но должно быть сведено к минимуму. В любом случае, период релаксации после пост-соревновательной работы обязателен.

### 3. Агрессивная работа

В дополнение к Руководству FEI для стюардов при оценке агрессивности работы в выездке необходимо учитывать следующие моменты:

- Все положения головы/шеи должны достигаться настолько деликатно, насколько это возможно. Сопротивление со стороны руки должно прекращаться сразу же, как только получен ответ от лошади.
- Все корректировки должны выполняться очень осторожно. Неподходящие или чрезмерные способы корректировки запрещены.
- Запрещается чрезмерное использование любых средств управления, включая шпоры, хлыст и удила.
- Запрещается многократное (чрезмерное) повторение любых специальных упражнений.
- Стюард обязан вмешаться и попросить всадника незамедлительно прекратить агрессивную работу в случае, когда соревновательный стресс настолько силен, что всадник перестает контролировать свои действия.

### 4. Варианты упражнений

Большое значение имеет постоянная вариативность упражнений и изменение положения головы/шеи. Агрессивную работу необходимо немедленно остановить. Вариативность заключается в периодах релаксации и удлинении рамки или упражнениях, которые включают в себя растяжение шеи.

## 5. Максимальная длительность периодов предсоревновательной разминки и остывания после выступления

Только в исключительных случаях и с разрешения Шеф-стюарда, тренировочная сессия может превышать один час. Тренировочная сессия должна включать в себя несколько периодов отдыха. Движение шагом до или после тренировочной сессии не входит в этот час тренировочной сессии. Должен быть, по крайней мере, один час отдыха между тренировкой и/или разминкой. Повторение элементов, проводимое на разминочном поле по окончании выступления на боевом поле, не может длиться более 10 минут.

## 6. Разминочное/тренировочное поле

Все тренировки, включая разминку перед соревнованием, могут проходить только на официальном тренировочном поле под наблюдением стюардов. Использование тренировочного поля вне официального времени тренировок и/или поля, не находящегося под наблюдением стюарда, может по решению ГСК привести к дисквалификации всадника.

Шеф-стюард должен присутствовать на тренировочном поле в период разминки перед соревнованием и в течение самого соревнования. Если используются несколько тренировочных полей, они все должны быть в поле видимости Шеф-стюарда. Если Шеф-стюард не может присутствовать, он обязан назначить опытного и обладающего требуемыми знаниями стюарда для наблюдения за тренировочными полями.

## 7. Видеонаблюдение на разминочных/тренировочных полях

Видеокамеры, фиксирующие все тренировочные сессии и поля, рекомендованы к установке на основных Чемпионатах, Играх и Финалах FEI с 2016 года, и обязательны с 2018 года. Доступ к видеозаписям будет разрешен всем заинтересованным лицам по запросу.

## 8. Ревизия

Данное руководство периодически пересматривается, стюардам рекомендуется периодически проверять изменения.

## 9. Анимация

Нажмите [здесь](#) для просмотра анимации, демонстрирующей разрешенные и запрещенные положения шеи.